

DOCUMENTATION TECHNIQUE

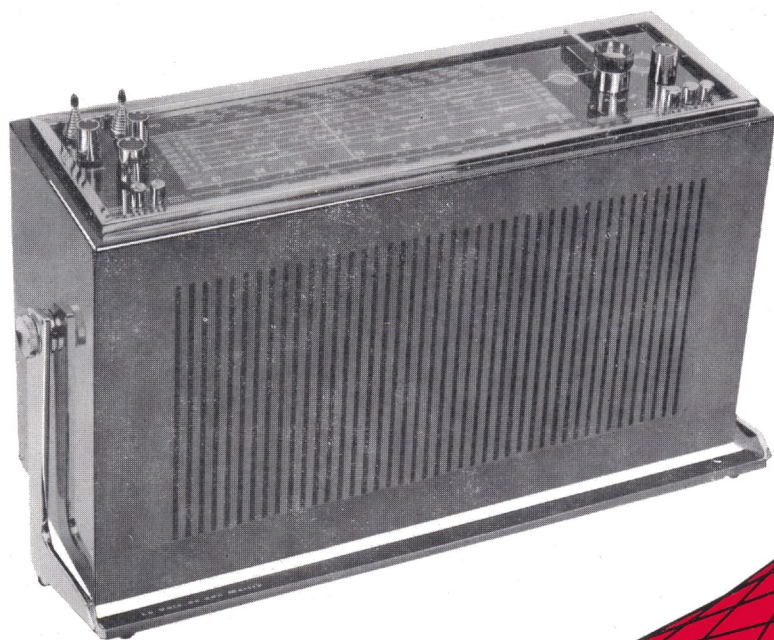

**R
E
C
E
P
T
E
U
R**
**A
T
R
A
N
S
I
S
T
O
R
S**
**V
S
M
9
1
5**

PATHE MARCONI

LA VOIX DE SON MAITRE





PRINCIPALES CARACTÉRISTIQUES

MONTAGE Superhétérodyne avec étage Haute Fréquence accordé pour toutes les gammes en modulation d'amplitude.

NOMBRE DE TRANSISTORS 17

NOMBRE DE DIODES 7 dont 1 varicap et 1 zener + 1 thermistor

GAMMES D'ONDES 13

GO	.	150	à	300	kHz	1 000	à	2 000	Mètres
GO		150	à	300	—	1 000	à	2 000	—
PO	.	520	à	1 620	—	185	à	580	—
PO		520	à	1 620	—	185	à	580	—
PO	.	520	à	1 620	—	185	à	580	—
CONSOL	.	176,5	à	375	—	800	à	1 700	—
OC 7	.	1,57	à	3,9	MHz	76,92	à	191	—
OC 6	.	3,7	à	8	—	37,5	à	81,08	—
OC 5	.	7,5	à	14,5	—	20,69	à	40	—
OC 4	.	13,95	à	17,6	—	17	à	21,5	—
OC 3	.	17,14	à	21,2	—	14,15	à	17,5	—
OC 2	.	20,69	à	25,5	—	11,76	à	14,56	—
OC 1	.	25	à	30	—	10	à	12	—
M.F.	.	87	à	108	—				

SÉLECTION DES GAMMES Par sélecteur rotatif entraîné par un dispositif de pas à pas.

COLLECTEURS D'ONDES incorporés
 Pour GO cadre ferrite de 200 mm.
 Pour PO cadre ferrite de 200 mm. séparé.
 Pour OC antenne longue télescopique.
 Pour MF antenne télescopique orientable.

FRÉQUENCE FI MA : 480 kHz.
 MF : 10,7 MHz.

SENSIBILITÉ MA Par touche Local ou Distance.

RÉGLAGE DE PUISSANCE Par potentiomètre à prise de correction physiologique.

RÉGLAGE DE TONALITÉ Par 2 potentiomètres séparés Graves et Aigues.

INDICATEUR D'ACCORD MA lumineux Par dispositif à transistor commandé par la touche « Eclairage cadran ».

ACCORD AUTOMATIQUE MF Par diode varicap commandé par 2 touches.

CONTRE-RÉACTION Sélective.

- PUISSANCE MODULÉE MAX** 2,5 watts à 10 % de distorsion.
- HAUT-PARLEURS** 1 elliptique 16 × 24. impédance 5 ohms.
1 tweeter. impédance 30 ohms.
- CABLAGE** 5 sous-ensembles circuits imprimés et câblage conventionnel.
- BRANCHEMENTS EXTÉRIEURS** Prise haut-parleur extérieur avec coupure automatique du haut-parleur incorporé.
Prise pour antenne voiture.
Prise pour antenne extérieure MA.
Prise de terre.
Prise coaxiale pour antenne MF extérieure.
Prise pour le branchement d'un cadre radiogoniométrique spécial permettant la réception de la bande Consol.
Prise PU.
Prise magnétophone.
- ÉCLAIRAGE DU CADRAN** Par 2 ampoules 6 volts — 0,1 ampère en série.
- ALIMENTATION** Par 8 piles torches de 1,5 volt en série ou par alimentation secteur stabilisée 115-220 volts.
- PRÉSENTATION** Coffret gainé souple, monté sur socle, poignée en métal chromé. — Façade moulée avec grille et décor métalliques.
- ENCOMBREMENT (hors-tout)** Largeur : 410 mm - Hauteur : 260 mm - Profondeur : 130 mm.
- POIDS** 6 kg 850.

SCHEMA SYNOPTIQUE

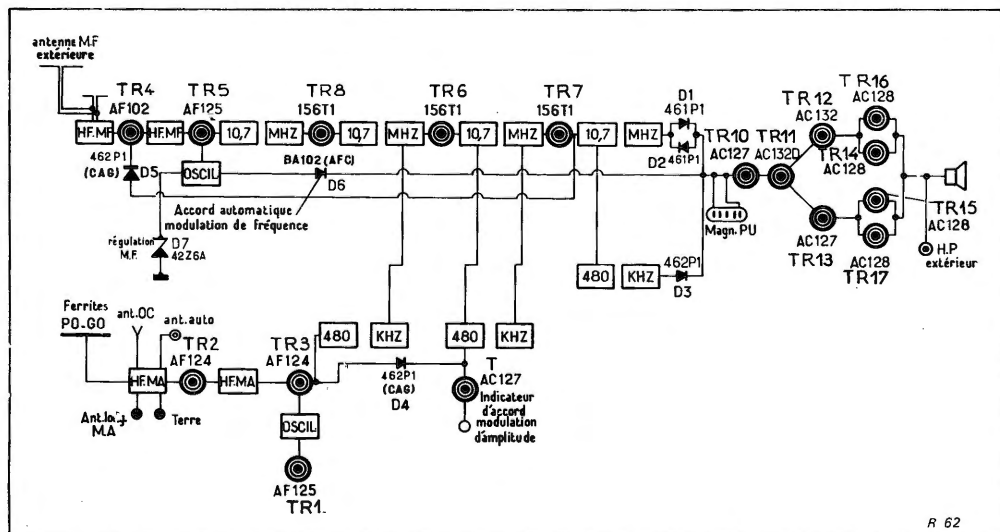

Fig. 1

R 62

ANALYSE DES CIRCUITS

SÉLECTEUR (circuits HF)

Modulation d'Amplitude est composé de 3 transistors.
Le transistor TR1 remplit la fonction d'amplificateur HF.
Le transistor TR2 remplit la fonction de modulateur.
Le transistor TR3 remplit la fonction d'oscillateur.

En GO et PO cadre, les circuits d'entrée sont constitués d'une part, par des bobinages montés sur 2 ferrites trèfle surmoulées de 200 mm. de longueur, cet ensemble formant les cadres collecteurs et d'autre part par 2 bobinages (1 transfo HF et 1 oscillateur) montés sur une barette du sélecteur de gammes.

Pour obtenir le maximum de sensibilité ou le minimum de parasites il est nécessaire d'orienter l'ensemble de l'appareil, le cadre étant fixé au châssis.

En OC 1, OC 2, OC 3, OC 4, OC 5, OC 6, OC 7, Consol, PO A, GO A, les circuits sont constitués par 3 bobinages (1 transfo d'antenne, 1 transfo HF, 1 oscillateur) montés sur les barrettes du sélecteur de gammes.

Pour obtenir le maximum de sensibilité en OC déployer complètement l'antenne ou pour les cas de réception à longue distance brancher une antenne extérieure dans la prise correspondante.

La prise de terre favorise l'élimination des parasites et renforce la sensibilité.

En gamme Consol il est nécessaire d'adjoindre un cadre radiogoniométrique branché dans la prise prévue à cet effet.

RÉCEPTION SUR ANTENNE VOITURE

En gamme PO auto, GO auto, la réception s'effectue en connectant dans la prise prévue à cet effet une antenne voiture.

MODULATION DE FRÉQUENCE

La réception s'effectue sur antenne télescopique orientable ou sur antenne extérieure en branchant celle-ci dans la prise coaxiale prévue.

Le tuner modulation de fréquence est équipé de 2 transistors TR4 — TR5. C'est un variomètre qui accorde d'une part le circuit situé dans le collecteur de TR4 pour la partie accord et pour l'oscillateur le circuit situé entre collecteur et émetteur de TR7, dans ce même circuit le collecteur est placé le circuit de sortie FI.

Une correction automatique de fréquence constituée par une diode D6 mise en service par la touche « écoute » est montée à travers une capacité C 47 en parallèle sur le circuit oscillant.

L'alimentation de l'oscillateur est stabilisée par une diode zener D7.

CIRCUIT BF

Composé de 8 transistors :

1 utilisé en préamplificateur,

1 utilisé en amplificateur intermédiaire,

1 utilisé en déphaseur,

1 utilisé en déphaseur complémentaire,

4 utilisés en amplificateur de puissance, montage push-pull sortie sans transformateur,

Une prise avec mise hors service des hauts-parleurs incorporés permet de brancher un haut-parleur extérieur d'une impédance de 5 ohms ou un casque pour écoute individuelle.

CIRCUIT FI ET DÉTECTION

a) **Modulation d'amplitude.**

Sont composés de 3 transformateurs (1 circuit simple et 2 filtres de bande) réglés à 480 kHz et de 2 transistors TR6 et TR7, la détection est obtenue par la diode au germanium D3.

b) **Modulation de fréquence.**

Sont composés de 3 transformateurs (2 filtres de bande, 1 discriminateur) réglés à 10,7 MHz et de 3 transistors TR6 — TR7 — TR8.

Le transistor TR8 étant monté sur le circuit alimentation.

La détection est obtenue par un détecteur de rapport équipé de 2 diodes au germanium D1 — D2.

ANTI-FADING

En modulation d'amplitude commande le transistor TR6 et par diode D4 l'amortissement du transfo à circuit simple.

En HF commande le transistor HF — TR4 du tuner à partir d'une tension détectée obtenue par la diode D5.

CIRCUIT ALIMENTATION

Composé d'une cellule alimentant les circuits HF.

Composé d'une cellule alimentant les circuits FI et détection.

Composé d'une cellule alimentant les circuits oscillateurs du tuner.

Sur ce circuit sont également cablés le transistor FI — TR8 et le transistor TR9 qui remplit la fonction de commande de l'indicateur lumineux.

NOTA. — Dans ce récepteur le pôle négatif est à la masse.

DÉMONTAGE DE L'APPAREIL - REMPLACEMENT DES PIÈCES

DÉMONTAGE DU CHÂSSIS

Extraction

- Dévisser les trois vis repères (V) (fig. 2) à l'aide d'un tournevis cruciforme.
- Soulever le châssis par dessous l'enjoliveur de cadran (fig. 3).
- Maintenir de la main gauche le châssis soulevé (fig. 4) et de la main droite déconnecter la prise (P) de raccordement des haut-parleurs et de l'alimentation.

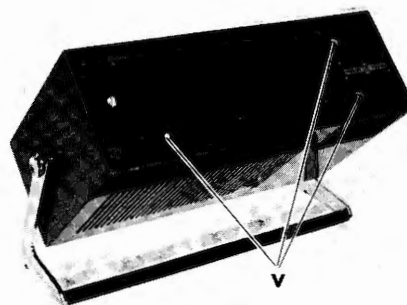

Fig. 2

Remise en place

Opérer dans l'ordre inverse. Vérifier soigneusement le branchement de la prise (P).

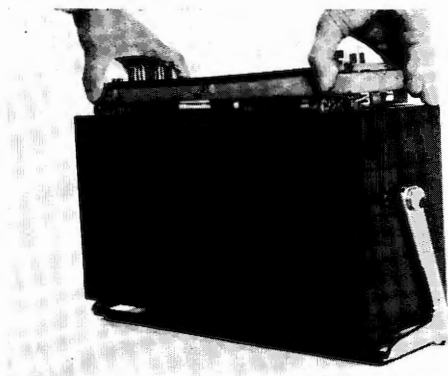

Fig. 3

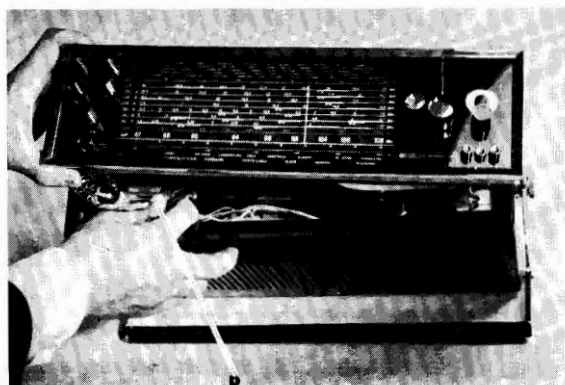

Fig. 4

RESSORT D'ÉQUILIBRAGE DES BRAS DU PAS A PAS

I — Démontage.

- Retirer les 2 vis maintenant la pièce supportant le ressort.
- Déconnecter le fil allant à la prise « Ant. Auto » côté prise.
- Désaccoupler si besoin est, le flector en le repassant sur l'axe du démultiplicateur.
- Sortir l'une après l'autre les 2 pattes du ressort.
- Retirer la pièce de maintien et le ressort côté face avant.

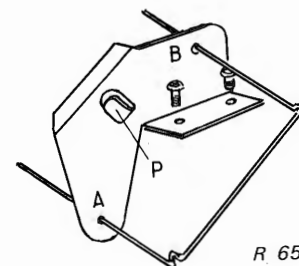

Fig. 5

II — Remontage.

C'est une opération délicate, mais qui ne nécessite ni le démontage d'autres organes, ni la remise en place des cordonnets d'entraînement du tuner MF.

- Enfiler les pattes du ressort dans les 2 trous A et B du support (fig. 5).
- Glisser la patte du ressort dans son logement côté face avant, puis à l'aide d'une pince mettre en place l'autre patte.
- Fixer le support métallique.
- Faire levier à l'aide d'un tournevis pour engager le ressort sous la patte de maintien (P) — (fig. 5).

CIRCUIT IMPRIMÉ DU ROTACTEUR

La barrette comportant les contacts fixes du rotacteur, étant rivetée sur le circuit imprimé HF, son remplacement impose le démontage et le remplacement de l'ensemble, les 2 plaquettes étant solidaires au stade « pièce de rechange ».

I — Démontage.

- Déconnecter les fils arrivant sur le circuit imprimé.
- Dévisser les 6 vis maintenant le circuit, et récupérer les 3 rondelles (R) placées entre le circuit et le châssis rotacteur.
- Retirer le circuit imprimé.

II — Mise en place du nouveau circuit imprimé.

- Enlever les barrettes du rotacteur.
- Bien positionner le circuit et engager avec précaution la pince de masse sur le flasque métallique du centre en l'ouvrant légèrement pour faciliter sa mise en place, tout en prenant garde de ne pas le déformer.
- Fixer en premier le circuit imprimé par les vis 4-5 et 6, puis par les vis 1-2-3 en interposant les rondelles métalliques entre les pattes de fixation et le circuit imprimé (fig. 6).

Nota. — Ces rondelles ont une épaisseur donnée permettant d'assurer un positionnement correct des contacts fixes par rapport au contact des barrettes.

L'emploi de tout autre rondelle d'épaisseur différente entraînerait des pressions de contact incorrects.

- Remettre en place les barrettes et **vérifier que leur position correspond bien à l'indication du disque indicateur de gammes.**

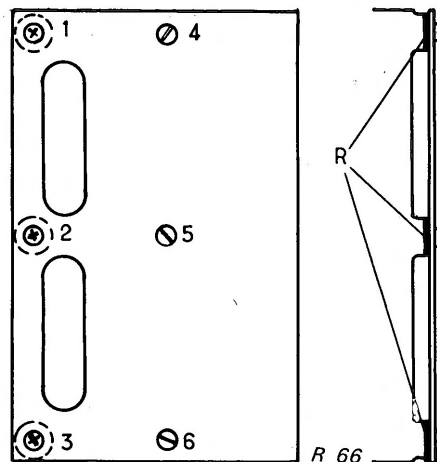

Fig. 6

PAS A PAS

I — Démontage.

- Retirer les boutons de commande en exerçant sur ceux-ci une légère traction.
- Retirer le cadran maintenu par 6 vis de fixation.
- Desserrer les vis du flector, côté démultiplicateur.
- Dévisser les 4 vis rendant le réflecteur solidaire de la pièce supportant le rotacteur ainsi que les 2 vis assemblant le réflecteur au côté vertical du châssis.
- Dessouder les 2 fils reliant le tuner MF au contacteur à poussoir.
- Soulever avec précaution le réflecteur pour rendre accessible le pas à pas.

II — Remontage.

- Procéder de la façon inverse.
- Bien remettre en place le réflecteur.
- L'assembler par les 4 vis au châssis vertical.
- Bloquer le flector sur l'axe du démulti.
- Ressouder les 2 fils du contacteur au tuner.
- Remettre en place le cadran et les boutons de commande.

CONDENSATEUR VARIABLE

I — Démontage.

- Décâbler les connexions arrivant sur les cages du CV.
- Enlever le système d'entraînement du tuner MF.
- Libérer le flector d'accouplement-axe du démultiplicateur CV en desserrant les 4 vis de celui-ci. Faire glisser le flector sur l'axe du démulti et le maintenir dans cette position en le bloquant provisoirement par l'une des vis.
- Extraire les barrettes du rotacteur.
- A ce moment les 4 vis de fixation du CV sont accessibles.

II — Remontage.

- Remettre en place le CV.
- Remonter l'entraînement du tuner MF en se référant à la fig. 14, page 9.
- Ressouder les connexions.
- Remettre en place les barrettes et **vérifier si leur position correspond bien à l'indication du disque indicateur de gammes.**

RESSORT DE POSITIONNEMENT DU ROTACTEUR

I — Démontage (fig. 7).

- A l'aide d'un tournevis soulever la tige pour la dégager du crochet central (B).
- Exercer une forte pression en la dégageant du crochet (A).
- Enlever les 2 vis de fixation du contacteur rotatif et l'écartier légèrement du rotacteur.
- Faire glisser la tige par le trou de la patte formant palier (C).

II — Remontage (fig. 7 et 8).

- Enfiler la tige, par le côté opposé à celui du galet dans le trou (C).
- Remettre en place le galet, partie conique, côté intérieur du rotacteur.
- Engager l'autre extrémité de la tige verticalement.
- Faire levier dans la languette (L) à l'aide d'un tournevis, pour passer la tige dans le cran d'arrêt (A).
- La faire basculer dans le cran (B).
- Immobiliser le contacteur rotatif.

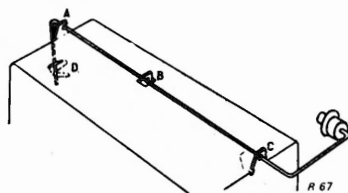

Fig. 7

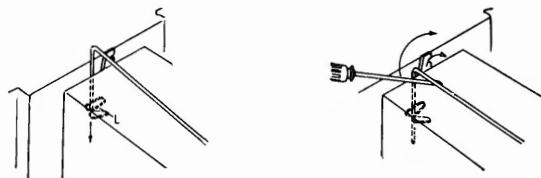

Fig. 8

Alignement des Circuits en Modulation d'Amplitude et Modulation de Fréquence

APPAREILS NÉCESSAIRES

- M.A.**
- Générateur HF modulé en amplitude à 400 Hz 30 % couvrant de 100 kHz à 30 MHz.
 - Voltmètre alternatif 10.000 ohms par volt.
 - Boucle rayonnante.
 - Ant. fictive PO-GO auto (A)
 - Antenne fictive consol (B).
 - Antenne fictive OC 22 pF (C) (de OC 7 à OC 1).

Appareils nécessaires :

- M.F.**
- Générateur wobulé 10,7 MHz.
 - Générateur H F couvrant la gamme de 85 à 110 MHz.
 - Oscilloscope voltmètre alternatif 10.000 ohms par volt.

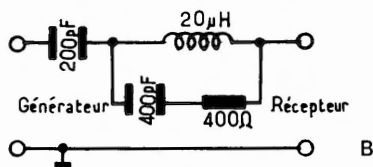
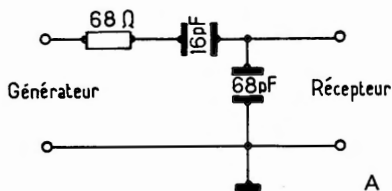

INSTRUCTIONS GÉNÉRALES

- 1° Déconnecter la bobine du haut-parleur et souder à la place une résistance de 5 ohms 5 watts;
- 2° Pendant toute la durée des réglages en M.A., régler la tension d'injection, pour obtenir en sortie sur la résistance 5 ohms, une tension de 0,5 volt maximum;
- 3° Tous les réglages M.A. doivent être effectués au maximum de tension de sortie sur R. 5 ohms qui ne doit cependant pas dépasser 0,5 volt.

EMPLACEMENT DES RÉGLAGES

Rotacteur

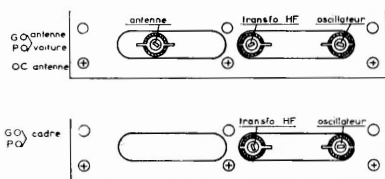

Fig. 9

Platine FI

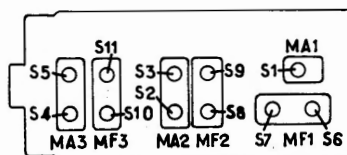
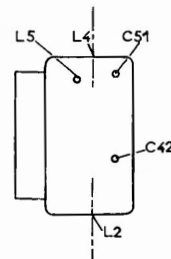
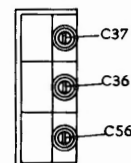

Fig. 10

Tuner



C. V.



Réglage et Alignement des Circuits à Modulation d'Amplitude

ORDRE des opérations	INSTRUCTIONS	BRANCHEMENT DES APPAREILS et injection du signal	RÉGLAGES	
RÉGLAGE FI	CV ouvert, touche position « distance ». Dessouder les 2 connexions I1 et I2, faire glisser le blindage et ressouder I1 et I2.	Injecter le signal à 480 kHz au point C du rotacteur (fig. 24).	Régler successivement les noyaux de S5 - S4 - S3 - S2 - S1. Reprendre une seconde fois et dans l'ordre l'opération ci-dessus.	
ALIGNEMENT PO	Réception sur cadre	Vérifier le calage de l'aiguille en position CV fermé. Clé du sélecteur de gamme sur PO. Aiguille sur 522 m. (574 kHz) du cadran. Aiguille sur 187,5 m. (1.600 kHz) du cadran. Aiguille sur 314,3 m. (1.400 kHz) du cadran.	Injecter le signal à l'aide d'une boucle rayonnante couplée au cadre à : 574 kHz 1.600 kHz 1.400 kHz.	Régler { 1. L'oscillateur. 2. Le noyau du transfo HF. 3. La bobine PO cadre en la faisant coulisser sur la ferrite. 4. Le trimmer oscillateur C56. 5. Le trimmer accord C36. 6. Le trimmer accord cadre C37. Revenir successivement sur ces réglages.
	Récept. sur antenne auto	Clé du sélecteur sur PO auto. L'aiguille sur 522 m. (574 kHz) du cadran.	A l'aide de l'antenne fictive, injecter un signal à 574 kHz dans la prise antenne auto.	Régler { 1. Le noyau oscillateur. 2. Le noyau transfo H.F. 3. Le noyau du transfo d'antenne.
ALIGNEMENT GO	Réception sur cadre	Clé du sélecteur sur GO. L'aiguille sur 1.829 m. (164 kHz) du cadran. L'aiguille sur 1.270 m. (236 kHz) du cadran.	Injecter le signal à 164 kHz à l'aide de la boucle rayonnante. Injecter le signal à 236 kHz.	Régler { 1. L'oscillateur. 2. Le noyau du transfo HF. 3. La bobine cadre GO en la faisant coulisser sur la ferrite. Faire vérification du cadrage du point 236 kHz et du réglage des accords.
	Récept. sur antenne auto	Clé du sélecteur sur GO auto. L'aiguille sur 1.829 m. (164 kHz).	A l'aide de l'antenne fictive, injecter un signal à 164 kHz dans prise antenne auto.	Régler { 1. Le noyau oscillateur ainsi que le noyau du transfo HF. 2. Le noyau du transfo d'antenne.
ALIGNEMENT CONSOL	Clé du sélecteur sur consol. L'aiguille sur 300 kHz (1.000 m.) du cadran.	A l'aide de l'antenne fictive (B), injecter un signal à 300 kHz dans la prise antenne « MA ».	Régler { 1. L'oscillateur. 2. Le noyau du transfo HF. 3. Le noyau du transfo antenne.	

Réglage et Alignement des Circuits O C

INSTRUCTIONS	BRANCHEMENTS	RÉGLAGES
Placer la clé du sélecteur de gamme sur : Amener l'aiguille sur les longueurs d'onde de :	Pour tous les réglages OC, injecter le signal dans la prise antenne M.A. à l'aide de l'antenne fictive (C).	1° Régler l'oscillateur. 2° Régler l'accord. 3° Régler le transfo HF. 4° Régler le transfo entrée antenne.
OC 7 OC 6 OC 5 OC 4 OC 3 OC 2 OC 1	120 m. 50 m. 30 m. 19 m. 16 m. 13 m. 11 m.	Injecter un signal à 2,5 MHz. Injecter un signal à 6 MHz. Injecter un signal à 10 MHz. Injecter un signal à 15,79 MHz. Injecter un signal à 18,75 MHz. Injecter un signal à 23,08 MHz. Injecter un signal à 27,27 MHz.
		Régler l'oscillateur et accord à 2,5 MHz. Régler l'oscillateur et accord à 6 MHz. Régler l'oscillateur et accord à 10 MHz. Régler l'oscillateur et accord à 15,79 MHz. Régler l'oscillateur et accord à 18,75 MHz. Régler l'oscillateur et accord à 23,08 MHz. Régler l'oscillateur et accord à 27,27 MHz.

Réglage et Alignement des Circuits à Modulation de Fréquence

ORDRE DES OPÉRATIONS	INSTRUCTIONS	BRANCHEMENTS	RÉGLAGES	
ALIGNEMENT FI	Réglage FI	Mettre le bouton central de la clé de commande sur MF et dessouder les 2 connexions I1 et I2. Faire glisser le blindage et ressouder. Connexion tuner-point 28 de la plaquette alimentation dessoudée. Injecter un signal $10,7 \text{ MHz} \pm 300 \text{ kHz}$ dans l'émetteur de TR8 au point 28.	Oscilloscope entre le point E et la masse (point de jonction de D2 - C5 - R28 - C29) fig. 17.	Régler dans l'ordre S6-S7-S8-S9-S10 pour obtenir le maximum d'amplitude. Parfaire le réglage pour obtenir avec le maximum d'amplitude la symétrie de la courbe.
	Réglage discri.	Injecter le même signal que ci-dessus au même point. Reconnecter normalement C 29.	Brancher l'oscilloscope entre point I2 et la masse.	Régler S11 de manière à obtenir une bonne linéarité. Il est recommandé de reprendre les réglages une seconde fois.
ALIGNEMENT HF	Bas de gamme	Injecter un signal à 88 MHz modulé à 400 Hz. Plage d'excursion $\pm 22,5 \text{ MHz}$ sur la prise antenne. Amener l'aiguille sur le repère 88 MHz du cadran. Touche position « recherche » (AFC hors service). Injecter à nouveau un signal à 100 MHz modulé 400 Hz. Plage d'excursion $\pm 22,5 \text{ MHz}$. Rechercher l'accord en agissant sur la commande.	Voltmètre en parallèle sur la résistance 5 ohms.	Régler le noyau oscillateur et le noyau accord du tuner MF sur 88 MHz pour un maximum de tension de sortie.
	Haut de gamme			Régler le trimmer oscillateur sur 100 MHz et le trimmer accord pour un maximum de tension de sortie. Régler si besoin est le noyau FI pour un maximum de tension de sortie.

ALIMENTATION RÉGULÉE

Constitution : 1 transistor SFT 212 Z,
 2 diodes 52 J 2,
 1 diode Zener 1 115 Z 4.

Au primaire du transformateur d'alimentation on trouve :

Un bouchon permettant la commutation série ou parallèle de ce primaire afin de permettre le fonctionnement 110 V ou 220 V.

Un interrupteur commandé par le bouton « arrêt — marche » du récepteur.

FONCTIONNEMENT

Le redressement est assuré par les 2 diodes 52 J 2 montées en va-et-vient.

Le fusible général est placé dans le point milieu du transformateur.

Le régulateur est du type série.

Le transistor fonctionne avec charge dans l'émetteur et sa tension base est fixée par la diode Zener de référence.

Si la tension aux bornes de la charge diminue, la polarisation entre émetteur et base augmente.

Il en résulte une augmentation de conduction du transistor, ce qui corrige la tension aux bornes de la charge.

CARACTÉRISTIQUES DE RÉGULATION

Pour une tension de sortie de 12 V, la chute de tension est de l'ordre de 0,5 V pour un débit de 500 mA ce qui correspond environ au récepteur fonctionnant à sa puissance maximum de 2 watts avec l'éclairage cadran allumé.

La régulation est satisfaisante pour un écart de ± 10 volts autour de la tension nominale secteur.

MESURES

Le transformateur délivre une tension de 2×18 volts alternatifs.

La tension redressée est de 20 volts environ.

La mesure la plus importante à faire est la vérification du débit dans la diode Zener.

Pour cela insérer une résistance de faible valeur (10 ohms par exemple) au point A (sous D3).

Mesurer la chute de tension et en déduire le courant.

Pour un débit de 500 mA le courant doit être de l'ordre de 5 mA.

Pour un débit nul le courant ne doit pas dépasser 60 mA.

SCHÉMA

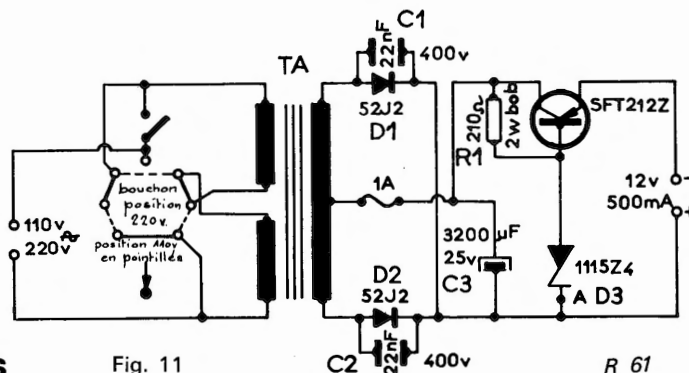

VUE CHASSIS

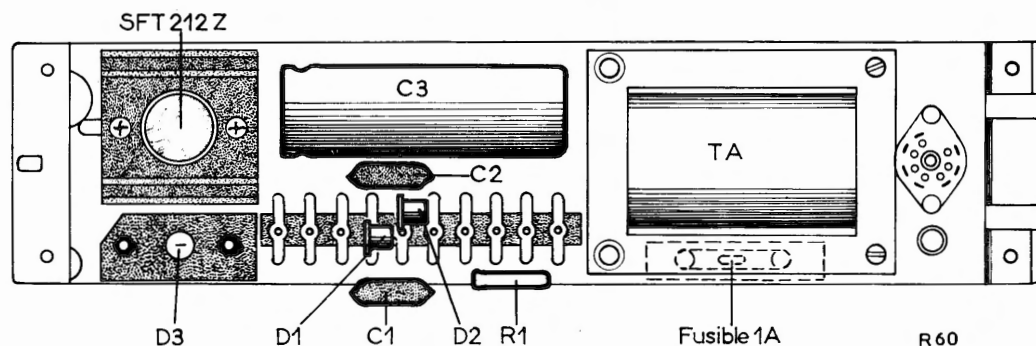

Fig. 12

ENTRAINEMENT AIGUILLE

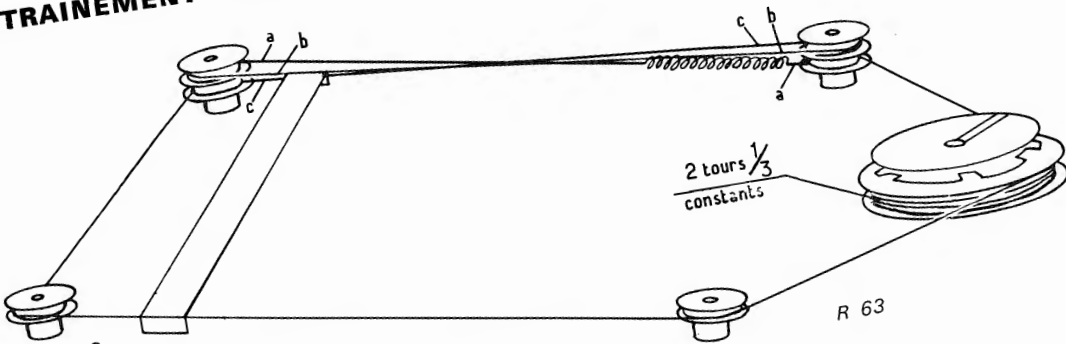

Fig. 13

ENTRAINEMENT TUNER

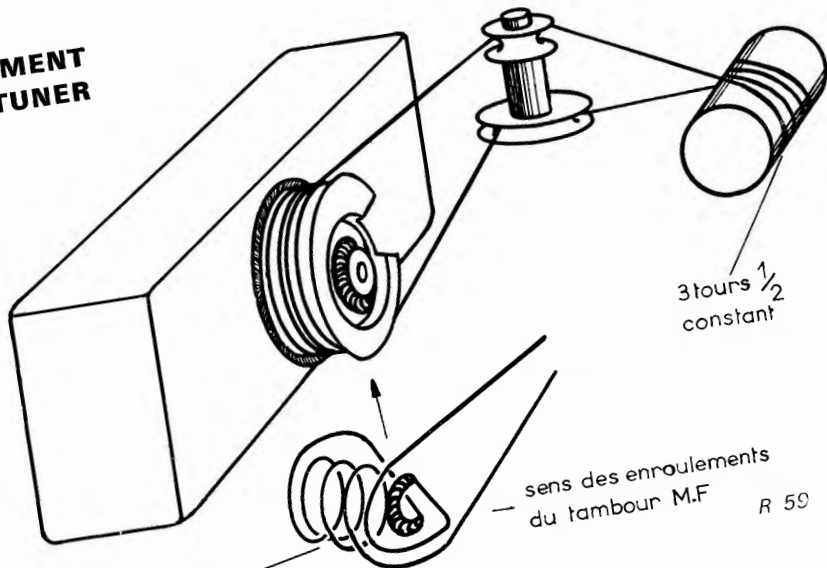

Fig. 14 4 tours

CADRE

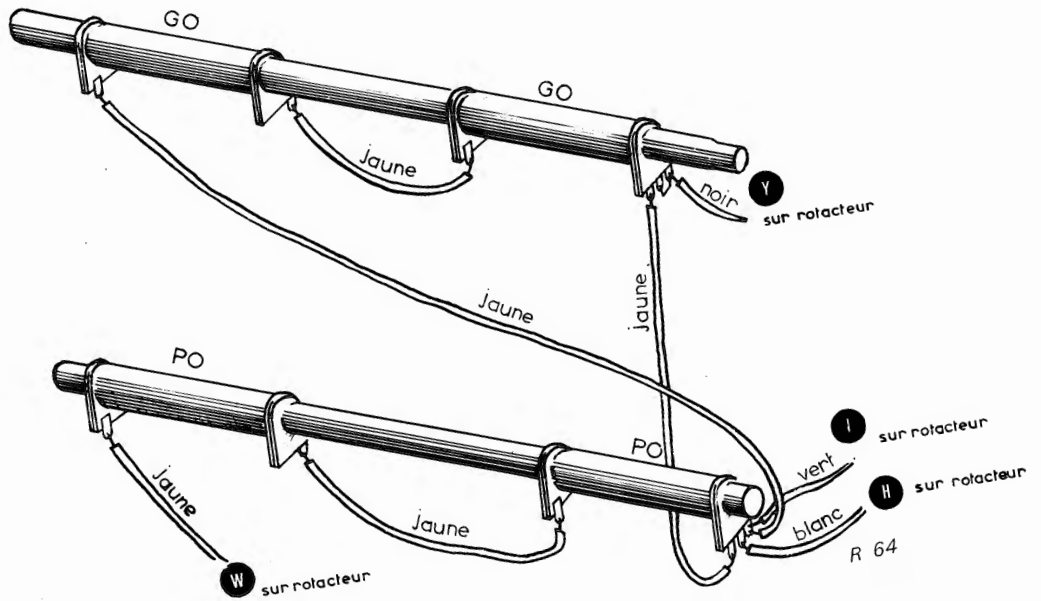

Fig. 15

PLATINE FI
vue côté éléments

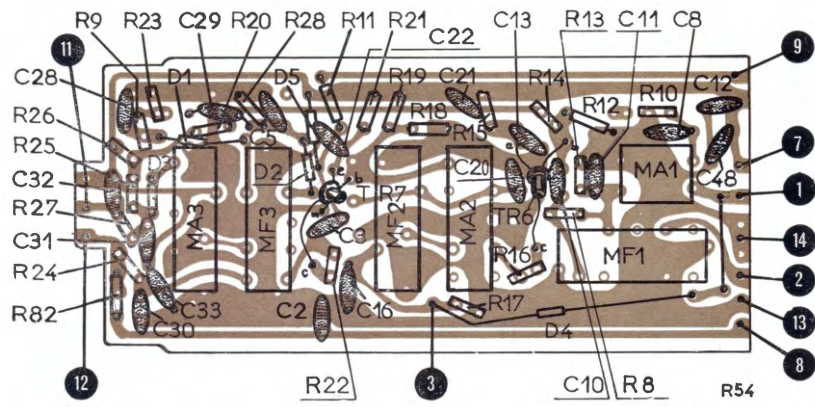

Fig. 16

vue côté cuivre

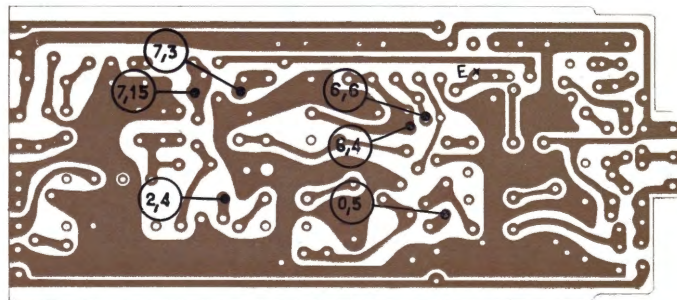

Fig. 17

MODULE BF

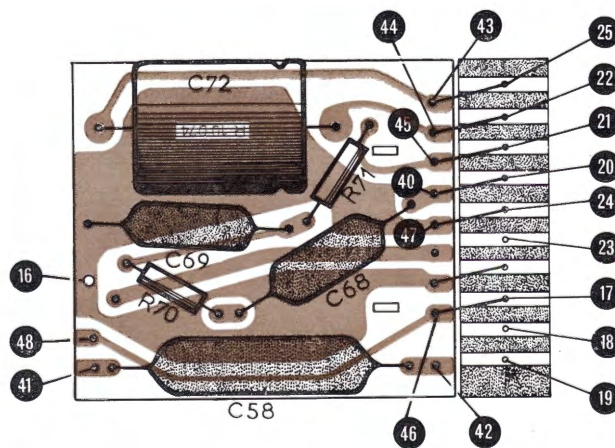

Fig. 18

TUNER MF

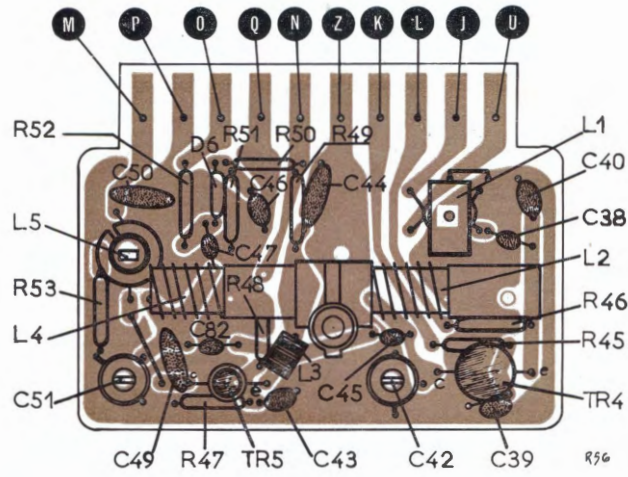

Fig. 19

PLATINE alimentation

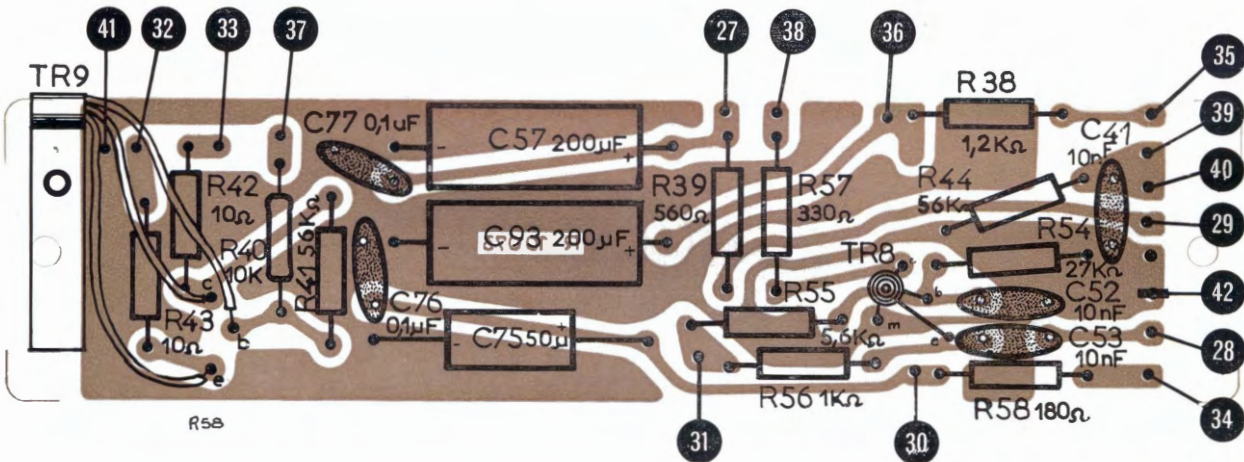

Fig. 20

vue côté cuivre

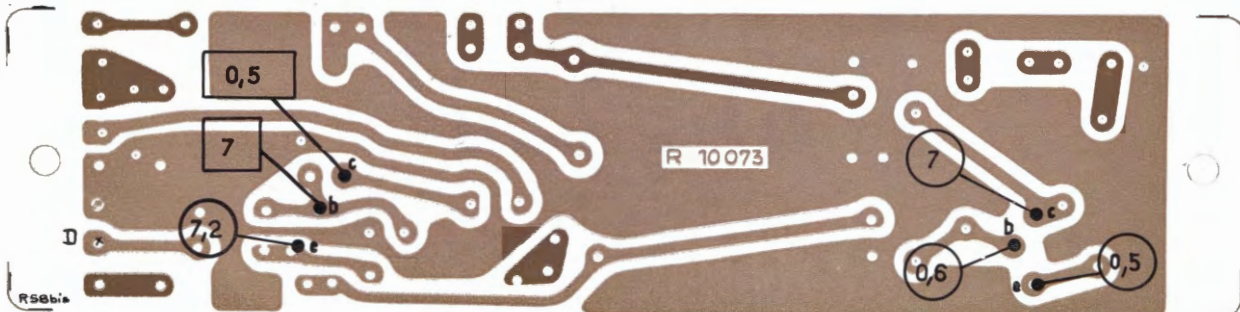

Fig. 21

VUE DU CHASSIS

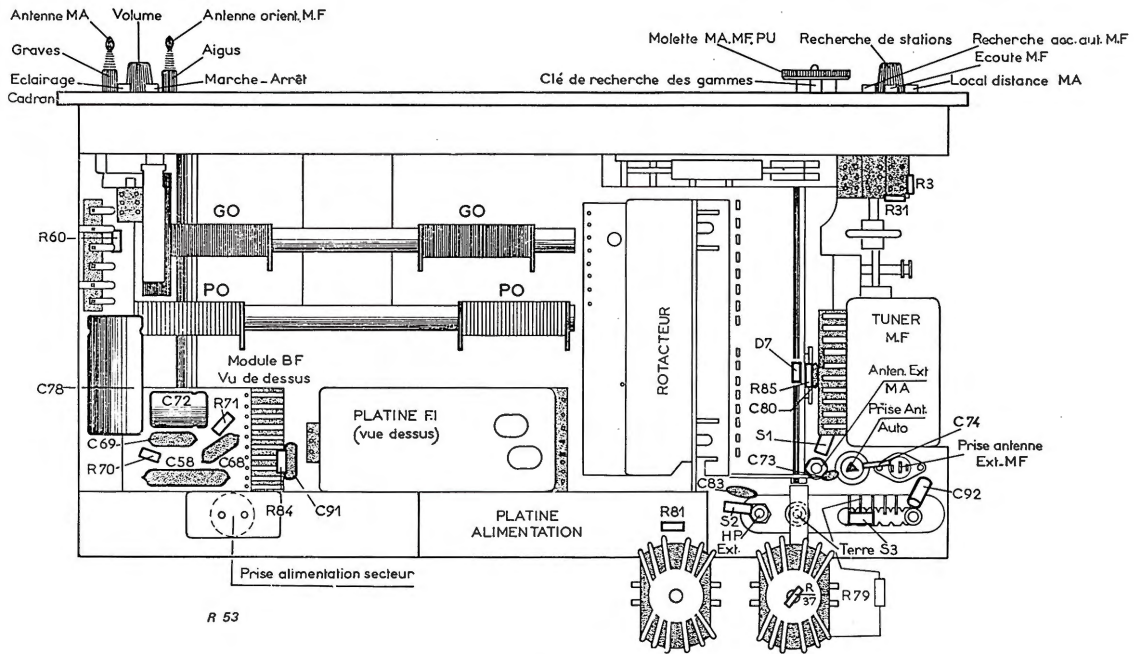

Fig. 22

ROTACTEUR vue côté éléments

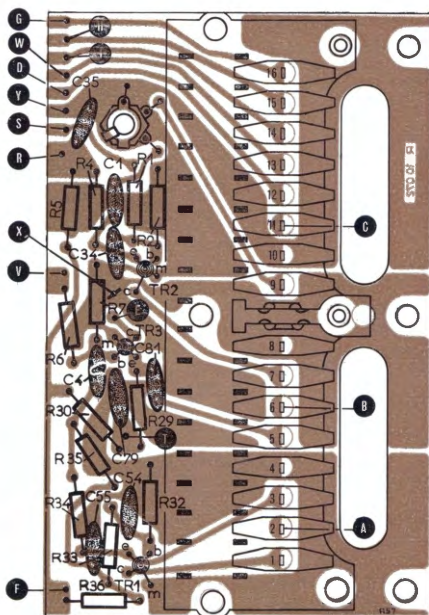

Fig. 23

vue côté cuivre

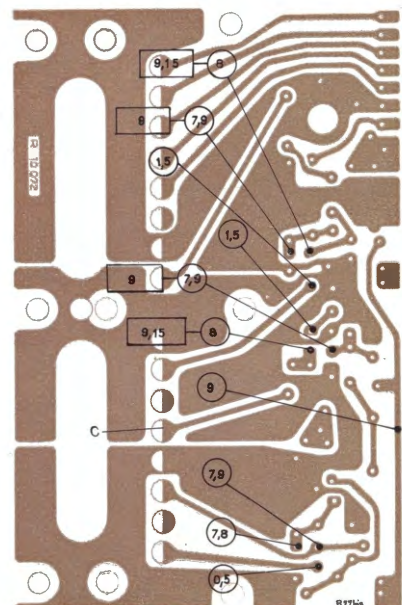
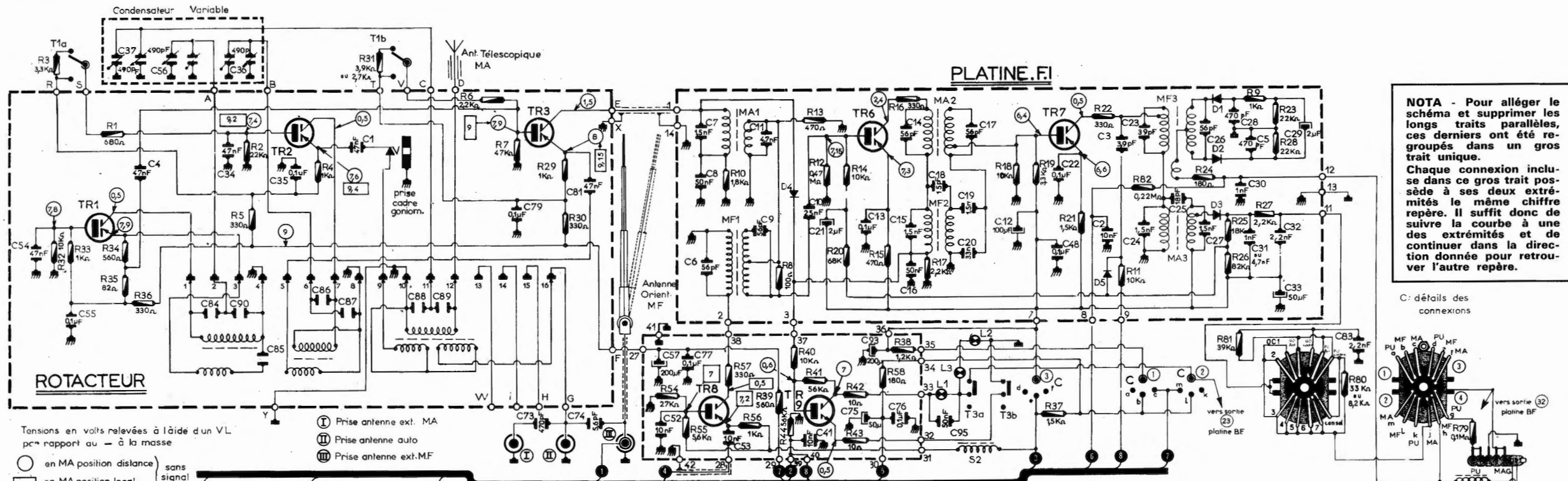
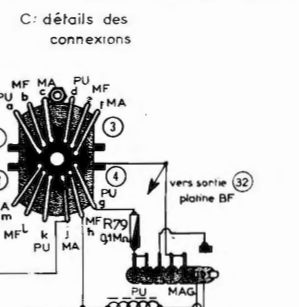

Fig. 24



NOTA - Pour alléger le schéma et supprimer les longs traits parallèles, ces derniers ont été regroupés dans un gros trait unique. Chaque connexion incluse dans ce gros trait possède à ses deux extrémités le même chiffre repère. Il suffit donc de suivre la courbe à une des extrémités et de continuer dans la direction donnée pour retrouver l'autre repère.



Tensions en volts relevées à l'aide d'un VL par rapport au - à la masse

- en MA position distance sans signal
- en MA position local
- en MF

(I) Prise antenne ext. MA
 (II) Prise antenne auto
 (III) Prise antenne ext. MF

TRANSISTORS			
TR1	AF 125	TR10	AC127
TR2	AF 124	TR11	AC132D
TR3	AF 124	TR12	AC132
TR4	AF 102	TR13	AC127
TR5	AF 125	TR14	AC128
TR6	156 T1	TR15	AC128
TR7	156 T1	TR16	AC128
TR8	156 T1	TR17	AC128
TR9	AC127		

DIODES			
D1	461 P1	D5	462 P1
D2	461 P1	D6	BA102
D3	462 P1	D7	42 Z6A
D4	462 P1		

T1a - T1b : Local-Distant MA
 T2 : Contr. Autom. de Fréq. en MF.
 T3a - T3b : Intern. lampes cadran. et indicateur d'accord.
 L1 : Lampe d'indicateur d'accord
 L2 - L3 : Lampes éclairage cadran.

	84	85	86	87	88	89	90	Unité
OC1	100	56	100	130	120	100	175	pF
OC2	175	82	195	200	200	160	210	pF
OC3	195	100	200	195	135	200	205	pF
OC4	250	100	250	210	175	250	220	pF
OC5	100	470	2100	110	75	2100	130	pF
OC6	3000	470		110	82		91	pF
OC7	1900	2200		56	27		68	pF
Cons	320	10000		100	15		180	pF
POC	585	10000		22	15		33	pF
POA	585	10000		22	4		33	pF
GOC	270	22000		135	130		240	pF
GOA	270	22000		135	47		240	pF

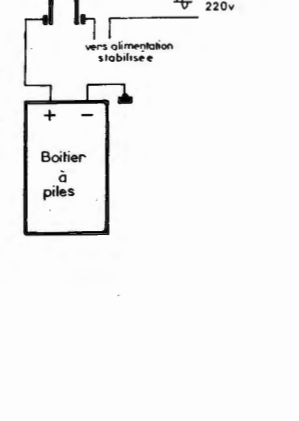
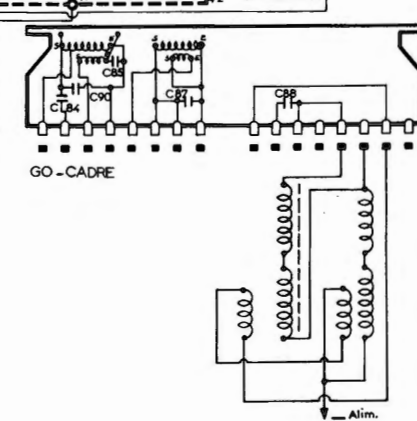
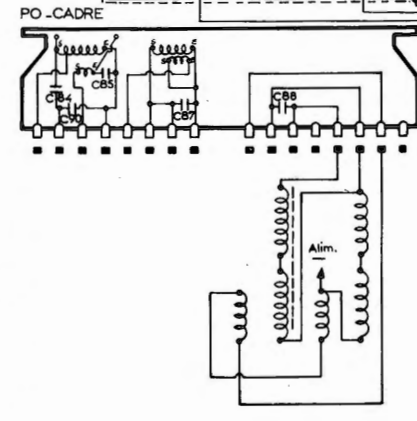
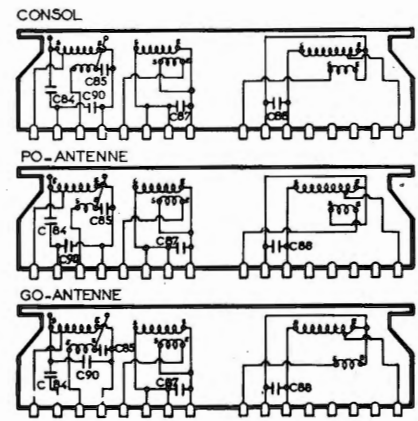
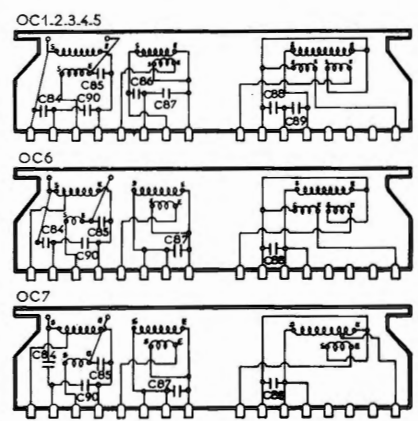

NOTA - Dans la platine FI, inversez titres bobinages MA2 et MF2.

PRINCIPALES PIÈCES

PIÈCES DE CHASSIS

Barrette OC 1	9 035 055
— OC 2	9 035 056
— OC 3	9 035 057
— OC 4	9 035 058
— OC 5	9 035 059
— OC 6	9 035 060
— OC 7	9 035 061
— Consol	9 035 062
— PO cadre	9 035 063
— PO antenne	9 035 064
— GO cadre	9 035 065
— GO antenne	9 035 066
Bobines cadre PO	1 208 020
—	1 208 021
Bobines cadre GO	1 208 022
—	1 208 023
Cadre PO complet	1 813 005
— GO —	1 813 006
Condens. céramique 3,9 pF — 70 V	1 310 503
— 2,2 nF — 500 V	1 312 013
— 22 nF — 30 V	1 312 503
Condens. chimique 0,5 µF — 12 V	1 361 501
— 100 µF — 12 V	1 362 500
— 3 200 µF — 25 V	1 362 501
— 1 000 µF — 12 V	1 364 701
— 5 000 µF — 15 V	1 364 702
Condens. polyester 0,47 µF — 125 V	1 390 502
— 33 nF — 125 V	1 390 503
— 4,7 nF — 400 V	1 391 504
— 2,2 nF — 400 V	1 391 501
Connecteur femelle	1 119 501
Contacteur (3 touches)	3 230 505
Contacteur (2 touches)	3 230 506
Démultiplicateur engrenages	6 535 000
Diode 4 266 A	1 635 006
— 461 P1	1 635 007
— 462 P1	1 635 008
— 52 J2	1 635 009
— 1 115 Z4	1 635 010
Ecrou Ø 10	5 328 100
Galette 12 positions (avec visserie)	3 225 501
Groupe CV	1 378 002
Indicateur d'accord MA	4 515 001
Module BF	3 255 006
Potentiomètre de puissance	1 562 027
— tonalité	1 562 037
Prise antenne MF	1 135 002
Résistance bobinée 210 Ω	1 553 016
Ressort pour démultiplicateur	4 836 004
Ressort de rappel tuner MF	4 836 005
Rotacteur équipé	9 035 053
Transistor 156 T1	1 633 033
— AF 124	1 636 011
— AF 125	1 636 012
— AC 127 avec radiateur	1 636 014
— SFT 212 Z	1 636 015
Transfo d'alimentation	1 207 513
Tuner MF	3 246 000

PIÈCES DE COFFRET

Aiguille	6 541 005
Ampoule cadran 6 V 0,1 A	1 655 000
Ampoule accord 4 V 0,04 A	1 656 000
Antenne télescopique MA (Ø 13)	1 716 000
Antenne télescopique MF (Ø 10)	1 716 001
Bcitier alimentation secteur	9 035 078
Bouton de recherche des stations ou volume	6 216 038
Bouton de tonalité	6 216 037
Cadran	6 527 120
Coffret équipé avec boîtier pile	6 246 052
Couvercle pour ébénisterie	6 122 306
Couvercle boîtier à piles	6 122 306
Disque indicateur de gammes	6 527 110
Encadrement plaquette sorties arrières	6 216 030
Enjoliveur de cadran	6 246 050
Haut-Parleur 30 Ω tweeter	3 340 503
Haut-Parleur 16 × 24 - 5 Ω	3 345 522
Inverseur MA - MF - PU	6 216 036
Pied avant	4 434 028
Pied arrière	4 434 029
Plaquette indicatrice sorties arrières	6 246 051
Sachet avec accessoires	9 050 100
Sélecteur de gammes	6 216 039
Socle	6 297 003
Touche de clavier droit	4 347 018
Touche de clavier gauche	4 347 019

RÉSISTANCES

REPÈRE	VALEUR	REPÈRE	VALEUR
R 1	680 Ω	R 44	56 kΩ
R 2	22 kΩ	R 45	100 Ω
R 3	3,3 kΩ	R 46	820 Ω
R 4	1 kΩ	R 47	12 kΩ
R 5	330 Ω	R 48	1,2 kΩ
R 6	2,2 kΩ	R 49	820 Ω
R 7	47 kΩ	R 50	12 kΩ
R 8	100. Ω	R 51	10 kΩ
R 9	1 kΩ	R 52	0,22 MΩ
R 10	1,8 kΩ	R 53	100 Ω
R 11	10 kΩ	R 54	27 kΩ
R 12	0,47 MΩ	R 55	5,6 kΩ
R 13	470 Ω	R 56	1 kΩ
R 14	10 kΩ	R 57	330 Ω
R 15	470 Ω	R 58	180 Ω
R 16	330 Ω	R 59	82 kΩ
R 17	2,2 kΩ	R 60	1 kΩ
R 18	10 kΩ	R 61	56 kΩ
R 19	3,3 kΩ	R 62	12 kΩ
R 20	68 kΩ	R 63	2,2 kΩ
R 21	1,5 kΩ	R 64	3,9 kΩ
R 22	330 Ω	R 65	2,7 kΩ
R 23	22 kΩ	R 66	820 Ω
R 24	180 Ω	R 67	100 Ω
R 25	18 kΩ	R 68	130 ΩCTN
R 26	82 kΩ	R 69	22 kΩ
R 27	2,2 kΩ	R 70	18 kΩ
R 28	22 kΩ	R 71	1,8 kΩ
R 29	1 kΩ	R 72	1,8 kΩ
R 30	330 Ω	R 73	18 Ω
R 31	3,9 kΩ	R 74	18 Ω
R 32	10 kΩ	R 75	1 Ω
R 33	1 kΩ	R 76	1 Ω
R 34	560 Ω	R 77	1 Ω
R 35	82 Ω	R 78	1 Ω
R 36	330 Ω	R 79	0,1 Ω
R 37	1,5 kΩ	R 80	8,2 kΩ
R 38	1,2 kΩ	R 81	39 kΩ
R 39	560 Ω	R 82	0,22 MΩ
R 40	10 kΩ	R 83	100 Ω ^{1w}
R 41	56 kΩ	R 84	100 Ω
R 42	10 Ω	R 85	0,22 MΩ
R 43	10 Ω		

CONDENSATEURS

REPÈRE	VALEURS	REPÈRE	VALEURS
C 1	47 nF	C 45	4 pF
C 2	10 nF	C 46	1 nF
C 3	3,9 pF	C 47	8 pF
C 4	47 nF	C 48	0,1 μF
C 5	470 pF	C 49	47 pF
C 6	56 pF	C 50	470 pF
C 7	1 500 pF	C 51	5/25 pF
C 8	50 nF	C 52	10 nF
C 9	56 pF	C 53	10 nF
C 10	25 nF	C 54	47 nF
C 11	4 700 pF	C 55	0,1 μF
C 12	100 μF	C 56	490 pF
C 13	0,1 μF	C 57	200 pF
C 14	56 pF	C 58	0,22 μF
C 15	1 500 pF	C 59	2 200 pF
C 16	50 nF	C 60	25 nF
C 17	56 pF	C 61	2 200 pF
C 18	15 pF	C 62	0,47 μF
C 19	1 500 pF	C 63	25 μF
C 20	33 nF	C 64	250 μF
C 21	2 μF	C 65	100 μF
C 22	0,1 μF	C 66	64 μF
C 23	39 pF	C 67	100 pF
C 24	1 500 pF	C 68	4 700 pF
C 25	18 pF	C 69	6 800 pF
C 26	56 pF	C 70	250 μF
C 27	1 500 pF	C 71	320 μF
C 28	470 pF	C 72	1 000 μF
C 29	2 μF	C 73	470 pF
C 30	1 nF	C 74	5,6 pF
C 31	1 nF	C 75	50 μF
C 32	2 200 pF	C 76	0,1 μF
C 33	50 μF	C 77	0,1 μF
C 34	47 nF	C 78	5 000 μF
C 35	0,1 μF	C 79	0,1 μF
C 36	490 pF	C 80	10 nF
C 37	490 pF	C 81	47 nF
C 38	6,8 pF	C 82	2 pF
C 39	1 nF	C 83	2 200 pF
C 40	22 pF	C 91	50 μF
C 41	10 nF	C 92	2 nF
C 42	4,5/20 pF	C 93	200 μF
C 43	1 nF	C 94	0,5 μF
C 44	470 pF	C 95	50 nF